



COSTRUZIONI SANTANGELO SRL

CATEGORIA	SISTEMA FOGNARIO	ART. PR 21
LINEA	POZZETTI	

PRODOTTO	POZZETTI DI RACCORDO CON FONDO
----------	--------------------------------

CARATTERISTICHE

Pozzetto realizzato con elementi prefabbricati in cemento vibrato leggermente armato, munito di impronti laterali per l'immissione dei tubi e di canaletta interna per l'innesco dei sifoni.

SCHEDA TECNICA

DIMENSIONI			PESO Kg	PREZZO €/ cad.
INTERNE cm	SPESSORE cm	ALTEZZA cm		
30x30	3	32.5	40	
40x40	3.5	42	75	
50x50	3.5	52	130	
60x60	4.5	62	210	
80x80	8	40	505	
80X80	8	80	650	
100X100	10	97	1000	
120X120	15	100	2050	
150X150	15	100	2800	

DETTAGLI GRAFICI

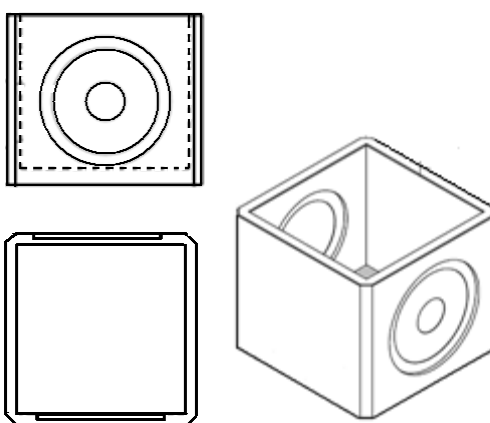

ABICert
lente di certificazione
Cert. n. 1982-CPD-642
Sistema di Controllo della Produzione
in Fabbrica di Miscele Bituminose



ABICert
lente di certificazione
UNI EN ISO 9001:2008
Certificato n. QBC270

ABICert
lente di certificazione
Cert. n. 1982-CPD-527
Sistema di Controllo della
Produzione in Fabbrica di Prodotti
Prefabbricati in Calcestruzzo

C.F./P.IVA 04626130654 - REA PZ 128685
UFFICI AMMINISTRATIVI: VIA TORRE - 84030 ATENA LUCANA (SA)
TEL. 0975-76456 - FAX 0975-779900
Email : info@grupposantangelo.com sito: www.grupposantangelo.com
STABILIMENTO MANUFATTI: CDA FUORCHI - 84030 ATENA LUCANA (SA)
TEL. E FAX 0975-511169 manufatti@grupposantangelo.com