



COSTRUZIONI SANTANGELO SRL

CATEGORIA	OPERE STRADALI E DI BONIFICA	ART. CST - 10
LINEA	CUNETTE	ART. CST - 8

PRODOTTO	CUNETTA STRADALE
----------	------------------

CARATTERISTICHE

Cunetta in conglomerato cementizio vibro compresso utile ad incanalare le acque meteoriche.
Spessore da 8 a 10 cm.

SCHEDA TECNICA

	DIMENSIONI				PESO Kg	PREZZO UNIT. €/cad.
	A	B	H1	H2		
TIPO 1	50	50	10	8	60	
TIPO 2	50	50	8	5	36	

DETTAGLI GRAFICI

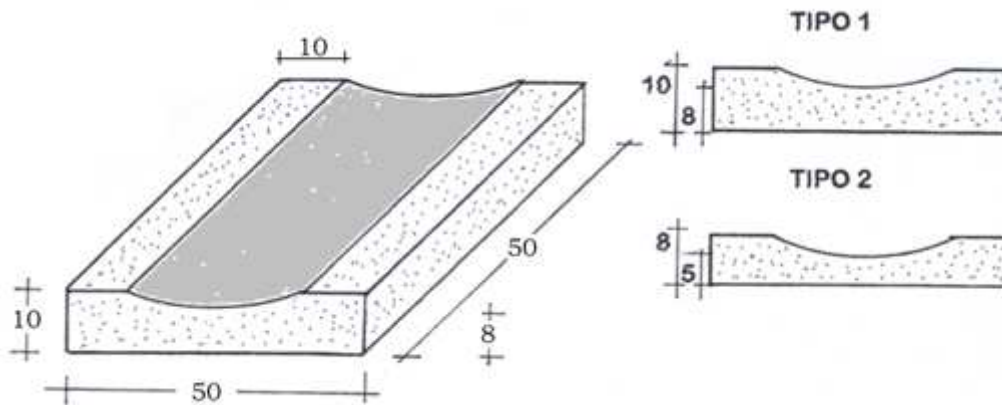

ABICert
l'ente di certificazione
Cert. n. 1982-CPD-642
Sistema di Controllo della Produzione
in Fabbrica di Miscele Bituminose



ABICert
l'ente di certificazione
UNI EN ISO 9001:2008
Certificato n. QBC270

ABICert
l'ente di certificazione
Cert. n. 1982-CPD-527
Sistema di Controllo della
Produzione in Fabbrica di Prodotti
Prefabbricati in Calcestruzzo

C.F./P.IVA 04626130654 - REA PZ 128685
UFFICI AMMINISTRATIVI: VIA TORRE - 84030 ATENA LUCANA (SA)
TEL. 0975-76456 - FAX 0975-779900
Email : info@grupposantangelo.com sito: www.grupposantangelo.com
STABILIMENTO MANUFATTI: CDA FUORCHI - 84030 ATENA LUCANA (SA)
TEL. E FAX 0975-511169 manufatti@grupposantangelo.com