



COSTRUZIONI SANTANGELO SRL

CATEGORIA	SISTEMA FOGNARIO	ART. CB16 – 190
LINEA	CANALONE	ART. SS03 - 190

PRODOTTO	CANALONE 100x100x190 COPERCHIO
----------	---

CARATTERISTICHE

Canalone di bonifica di forma rettangolare, realizzato in c.a. con incastro, con pareti da 15 cm complessivamente e lunghezza di cm. 100.

Chiusino armato in calcestruzzo vibrato, con telaio a lastra cieca, di spessore 20cm.

SCHEDA TECNICA E DETTAGLI GRAFICI

		DIMENSIONI			PESO (Kg)	PREZZO €/cad.
		A	B	H		
CANALONE		100	190	100	1282	
COPERCHIO	Non carrabile	100	190	20	928	
	Carrabile	100	190	20		

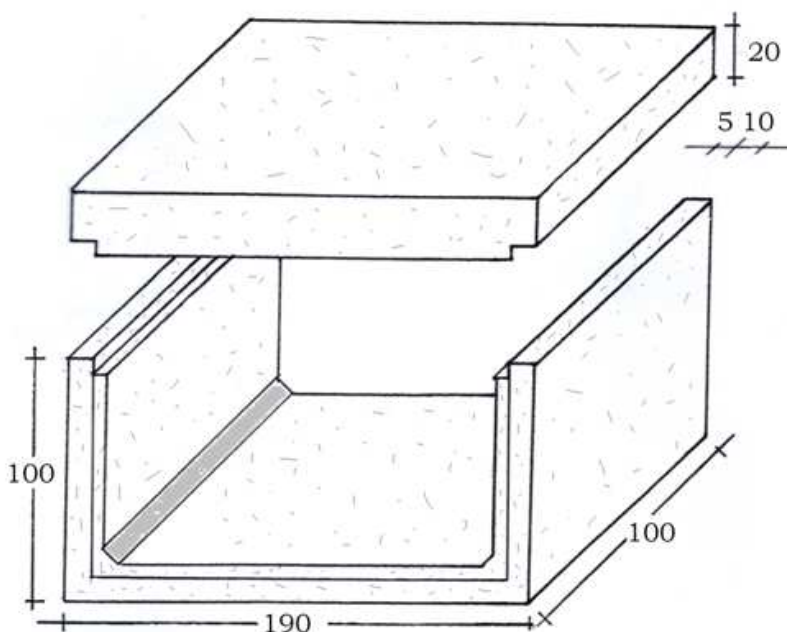

ABICert
l'ente di certificazione
Cert. n. 1982-CPD-642
Sistema di Controllo della Produzione
in Fabbrica di Miscele Bituminose



ABICert
l'ente di certificazione
UNI EN ISO 9001:2008
Certificato n. QBC270

ABICert
l'ente di certificazione
Cert. n. 1982-CPD-527
Sistema di Controllo della
Produzione in Fabbrica di Prodotti
Prefabbricati in Calcestruzzo

C.F./P.IVA 04626130654 - REA PZ 128685
UFFICI AMMINISTRATIVI: VIA TORRE – 84030 ATENA LUCANA (SA)
TEL. 0975-76456 – FAX 0975-779900
Email : info@grupposantangelo.com sito: www.grupposantangelo.com
STABILIMENTO MANUFATTI: CDA FUORCHI – 84030 ATENA LUCANA (SA)
TEL. E FAX 0975-511169 manufatti@grupposantangelo.com