



COSTRUZIONI SANTANGELO SRL

CATEGORIA	SISTEMA FOGNARIO	ART. CC01 - 100/80
LINEA	CANALONE E CADITOIA	ART. CAD100 - 50

PRODOTTO	CANALONE 50X80X100	ART. CC01 - 100/80
----------	--------------------	--------------------

CARATTERISTICHE E SCHEDA TECNICA

Canalone di bonifica di forma rettangolare, realizzato in c.a senza incastro con pareti da 10 cm, e lunghezza di cm 100.

DIMENSIONI	PESO (Kg)	PREZZO UNITARIO
30x50x80x100	460	

PRODOTTO	CADITOIA 50x10x100	ART. CAD100 - 50
----------	--------------------	------------------

CARATTERISTICHE

Chiusino armato in calcestruzzo vibrato, con lastra asolata per il deflusso delle acque, da collocare sul canale.

SCHEDA TECNICA E DETTAGLI GRAFICI

DIMENSIONI			PESO (Kg)	PREZZO UNITARIO €/cad.
A	H	L		
50	10	100	120	Non carrabile
				Carrabile

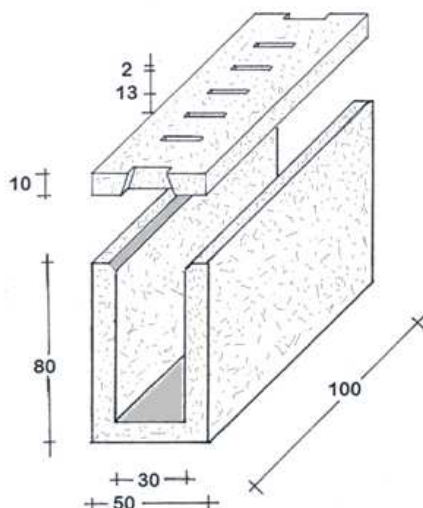

ABICert
lente di certificazione
Cert. n. 1982-CPD-642
Sistema di Controllo della Produzione
in Fabbrica di Miscele Bituminose



ABICert
lente di certificazione
UNI EN ISO 9001:2008
Certificato n. QBC270

ABICert
lente di certificazione
Cert. n. 1982-CPD-527
Sistema di Controllo della
Produzione in Fabbrica di Prodotti
Prefabbricati in Calcestruzzo

C.F./P.IVA 04626130654 - REA PZ 128685
UFFICI AMMINISTRATIVI: VIA TORRE - 84030 ATENA LUCANA (SA)
TEL. 0975-76456 - FAX 0975-779900
Email : info@grupposantangelo.com sito: www.grupposantangelo.com
STABILIMENTO MANUFATTI: CDA FUORCHI - 84030 ATENA LUCANA (SA)
TEL. E FAX 0975-511169 manufatti@grupposantangelo.com