



COSTRUZIONI SANTANGELO SRL

CATEGORIA	OPERE STRADALI E DI BONIFICA	ART. CAN 110/100
LINEA	CANALETTE	

PRODOTTO	CANALETTA 110x95x100
----------	----------------------

CARATTERISTICHE

Canaletta prefabbricata in conglomerato cementizio vibro compresso di dimensioni cm. 110x95x100, spessore cm. 10.

SCHEDA TECNICA

DIMENSIONI	PESO Kg	PREZZO UNITARIO €/ cad.
110x95x100		

DETTAGLI GRAFICI

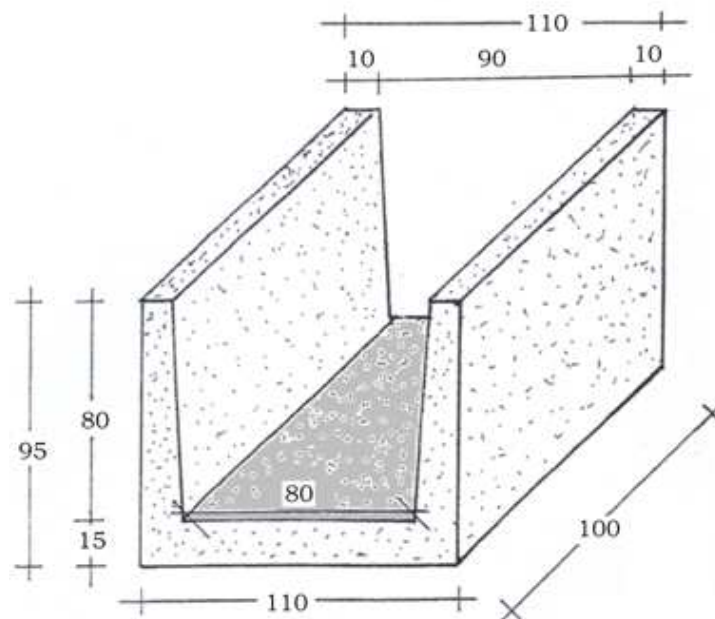

ABICert
lente di certificazione
Cert. n. 1982-CPD-642
Sistema di Controllo della Produzione
in Fabbrica di Miscele Bituminose



ABICert
lente di certificazione
UNI EN ISO 9001:2008
Certificato n. QBC270

ABICert
lente di certificazione
Cert. n. 1982-CPD-527
Sistema di Controllo della
Produzione in Fabbrica di Prodotti
Prefabbricati in Calcestruzzo

C.F./P.IVA 04626130654 - REA PZ 128685
UFFICI AMMINISTRATIVI: VIA TORRE - 84030 ATENA LUCANA (SA)
TEL. 0975-76456 - FAX 0975-779900
Email : info@grupposantangelo.com sito: www.grupposantangelo.com
STABILIMENTO MANUFATTI: CDA FUORCHI - 84030 ATENA LUCANA (SA)
TEL. E FAX 0975-511169 manufatti@grupposantangelo.com